**emmegi**

nl #3

**A** Aluminium  
**S** Steel  
**P** Pvc



Zwenkwielen 01



Blad van antislip pvc 02

## Bar

Wagen voor het transporteren en opslaan van staven

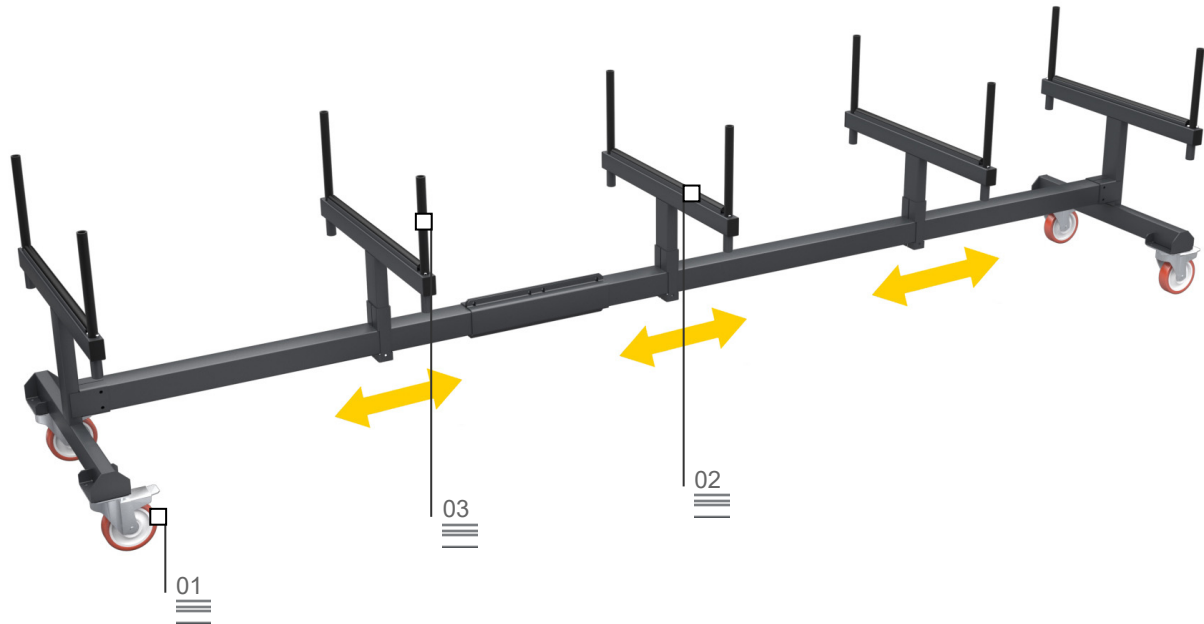

Bij de rationalisatie en optimalisatie van de productiecyclus speelt de planning van een correcte materiaalstroom een belangrijke rol, of het nu gaat om halffabrikaten, onderdelen die geassembleerd worden of eindproducten. De Logistieke lijn van Emmegi biedt bedrijven een concreet antwoord op alle eisen op het gebied van opslag, hantering en assemblage. Bar is een grote wagen waarmee geprofileerde staven tijdens de snijfase getransporteerd en opgeslagen kunnen worden.

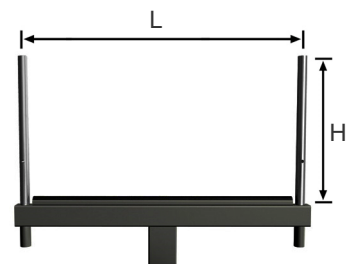

Regelbare verticale insluiting 03



De getoonde afbeeldingen dienen slechts ter illustratie

# Bar

Wagen voor het transporteren en opslaan van staven

## 01

### Zwenkwielen

Voorzien van 4 zwenkwielen met rem, voor een hoge mate van mobiliteit en gebruiksgemak. De remunits kunnen worden vergrendeld zodat ze in de buurt van de verschillende werkgebieden kunnen worden vastgezet.

## 02

### Blad van antislip pvc

De oppervlakken zijn bedekt met zacht antislip pvc, dat zorgt voor een goede ondersteuning voor het transport van de profielen.

## 03

### Regelbare verticale insluiting

Systeem om de staven op de werkbladen te plaatsen.

#### TECHNISCHE KENMERKEN

Met zacht antislip pvc bedekte contactoppervlakken	•
Insteekbaar opbergen van onbeladen wagens	•
Insluitingsbreedte L (mm)	790
Insluitingshoogte H (mm)	270
4 zwenkwielen waarvan 2 kunnen worden vergrendeld (mm)	ø 150 mm
Verstelbare centrale steunen	•
Afneembaar staafsluitsysteem met twee vooringestelde hoogtes	•
Max. capaciteit (kg)	600

2021/01/01

[www.emmegi.com](http://www.emmegi.com)

De getoonde afbeeldingen dienen slechts ter illustratie