

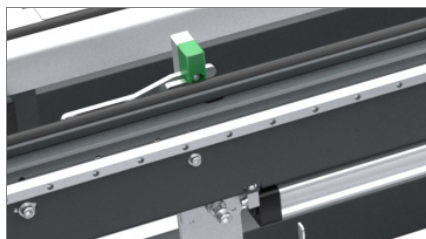

emmegi

A
Aluminium
S
Steel
P
Pvc

nl #3



Klemsysteem

01



Harde,
wrijvingsbestendige PVC-
werkbladen

02

Fit MA

Montagebank beslag

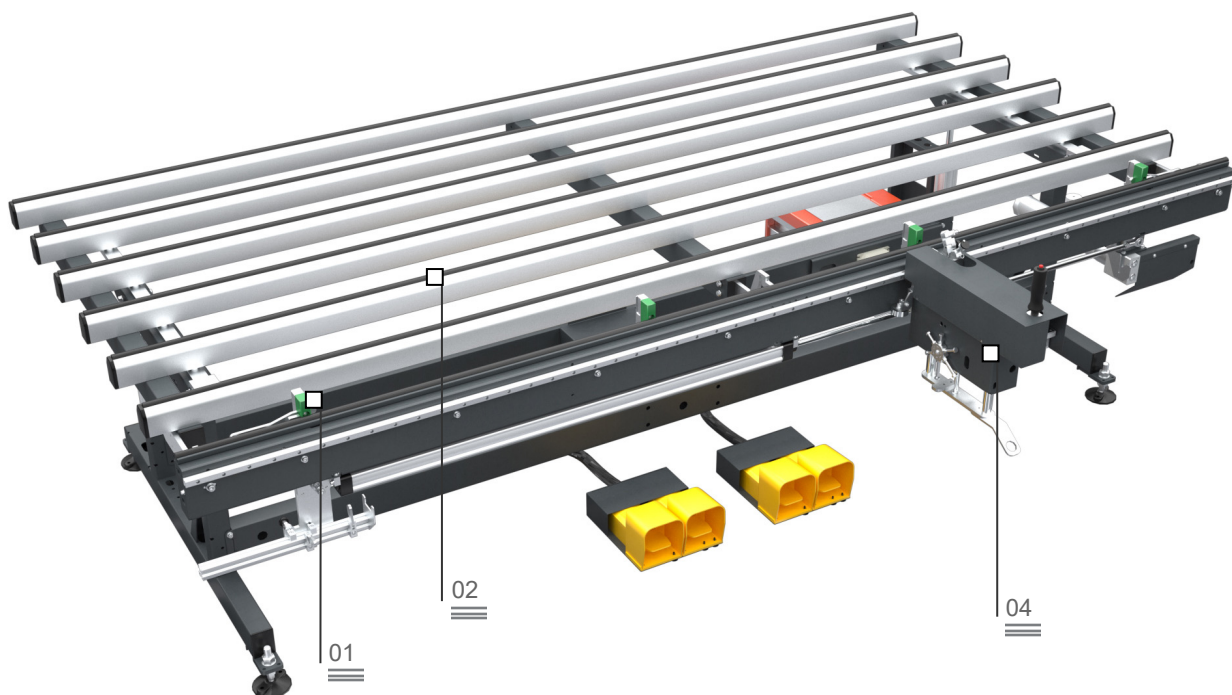

Bij de rationalisatie en optimalisatie van de productiecyclus speelt de planning van een correcte materiaalstroom een belangrijke rol, of het nu gaat om halffabrikaten, onderdelen die geassembleerd worden of eindproducten. De Logistieke lijn van Emmegi biedt bedrijven een concreet antwoord op alle eisen op het gebied van opslag, hantering en assemblage.

Fit MA is een werkbank voor de montage van perimeterlijstbeslag op raamvleugels van aluminium, hout en PVC.

Een systeem van verborgen bankschroeven beveiligd de deurvleugel. De werkbank is voorzien van een zelfaangedreven schroefstelsel.

Pneumatisch kantelen
van het werkblad

03

Automatische
schroefeenheid

04

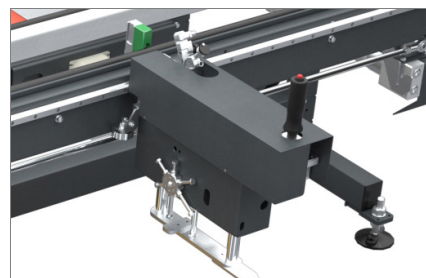
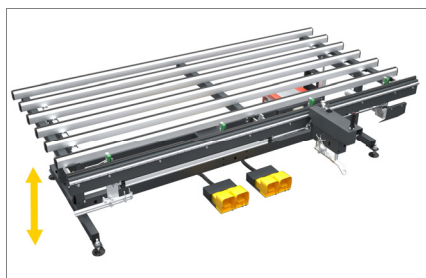

De getoonde afbeeldingen dienen slechts ter illustratie

Fit MA

Montagebank beslag

01 Klemsysteem

Een systeem van uitschuifbare bankschroeven onder het werkblad zorgt ervoor dat het raam gecentreerd kan worden vastgezet.

02 Harde, wrijvingsbestendige PVC-werkbladen

Het harde, wrijvingsbestendige PVC-werkblad zorgt ervoor dat het kozijn goed glijdt en gemakkelijk te verplaatsen is.

03 Pneumatisch kantelen van het werkblad

Door middel van een pneumatisch voetpedaal kan de werkbank van 0° (horizontaal) tot in een hellende stand van 12° worden gebracht, wat de montage van het beslag vergemakkelijkt.

04 Automatische schroefeenheid

De automatische schroefeenheid glijdt over horizontale geleiders.

WERKEENHEID

Pneumatisch kantelen van het werkblad van 0° (horizontaal) tot 12°.

•

Instelbare werkbladhoogte (mm)

875 ~ 925

VASTKLEMMEN PROFIELDEEL

Opening bankschroef (mm)

290 ~ 2.840

Instelbare klemkracht, max.

740 N

Zelfcenterend klemsysteem met uitschuifbare stangen

•

CONTACTOPPERVLAKKEN

Met harde, wrijvingsbestendige PVC-laag bedekte contactoppervlakken

•

DIVERSEN

Kenmerk "A": automatische schroefeenheid gemonteerd op horizontale geleiding

•

Kenmerk "C": lijstbeslag snijden met automatische meetaanslag

○

Max. capaciteit (kg)

1960

Luchtverbruik (NI/min)

870

Geïnstalleerd vermogen (kW)

0,35

- inbegrepen
- verkrijgbaar

2021/01/01

www.emmegi.com

De getoonde afbeeldingen dienen slechts ter illustratie