

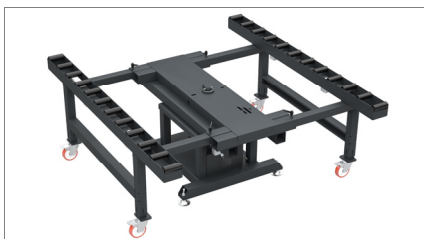

emmegi

A Aluminium
S Steel
P PVC

zh #3



台面转动

01

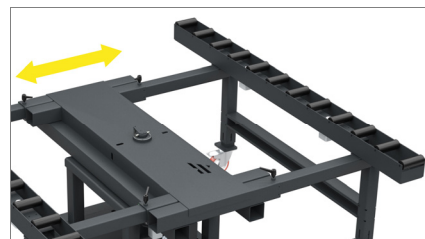

台面伸展

02

Spin Bench

装配工作台

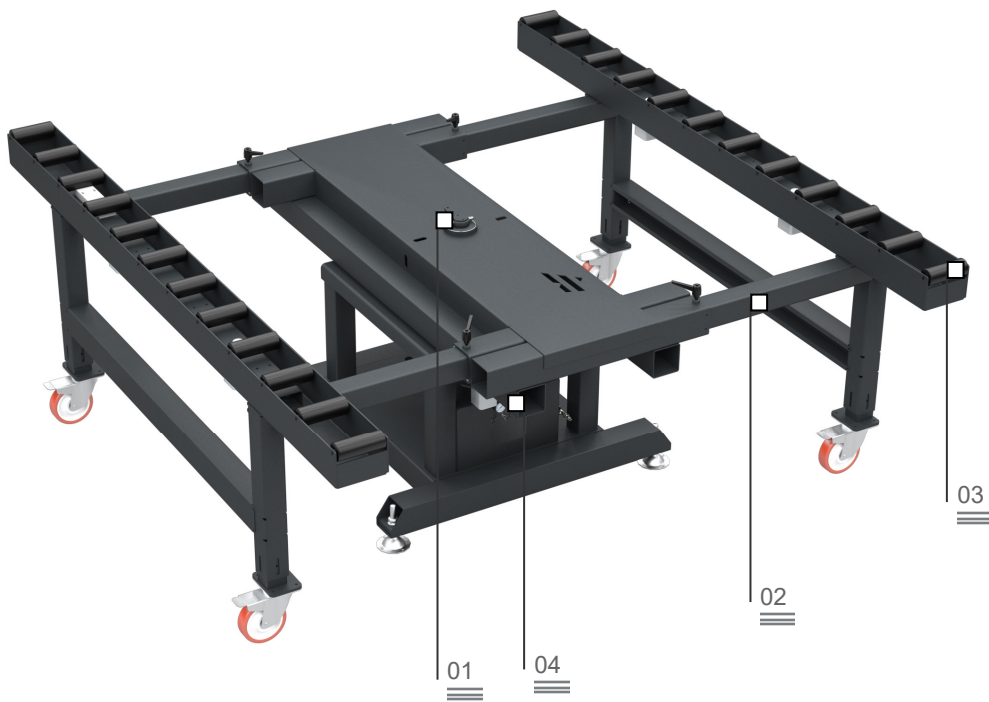

一体化的装配台，用以幕墙的拼接和装配。带有 PVC 胶垫的两条辊道，可以根据幕墙的宽度来相应得调节间距。独有的气动系统可以在装配过程中锁紧轨道。整个台面可以进行 360 转动，以利于装配幕墙时的选位。转动的定位由气动夹具固定。

辊道

03

气动控制系统

04

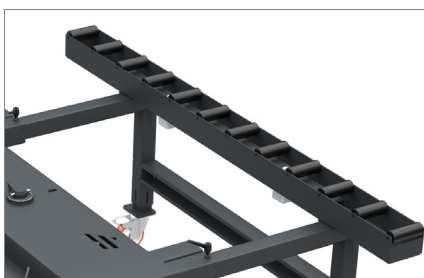
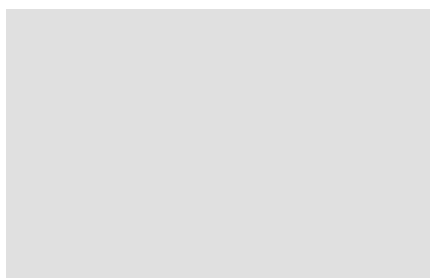

Spin Bench

装配工作台

01 台面转动

装配台面可以绕中间基座做 360° 转动，以利于装配幕墙时的选位。转动的定位由手动控制的气动夹具固定。

02 台面伸展

台面伸缩范围可以从 1000mm 到 2500mm。调整位置后，辊道可以由手动控制的夹具锁定，这种设计具有高度的灵活和实用性。

03 辊道

与幕墙表面接触的是 160mm 宽并有 PVC 垫圈的辊子。让操作者工作时更加的轻便。

04 气动控制系统

操作工可以手动控制气动夹具锁紧辊道上的辊子，然后再进行装配工作。

工作台面

辊道长度 (mm)	2.500
辊道最小宽度 (mm)	1.000
辊道最大宽度 (使用支撑) (mm)	2.500

特点

气动锁紧辊子夹具	•
高度 (mm)	940 ÷ 1.000
压缩空气流量 (NI/min)	5
重量 (kg)	460
负重 (kg)	450